

**DESCRIPCIÓN**

**X1-** ALTURA 2º ESTACIÓN

**X2-** ACCESO FRONTAL  
A1.- 0.75M

**X3-** ALTURA DE COLUMNAS DEL EQUIPO

\*ELEVADOR CON CORTINA

**DESCRIPCIÓN DE EQUIPO**

**X11-** CABINA COLOR DE LINEA

**X12-** ACABADO DE LINEA

**X13-** CABINA ARMADA

**X14-** COLUMNAS EN PARTES

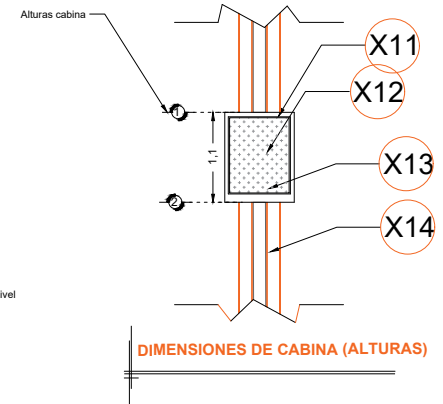
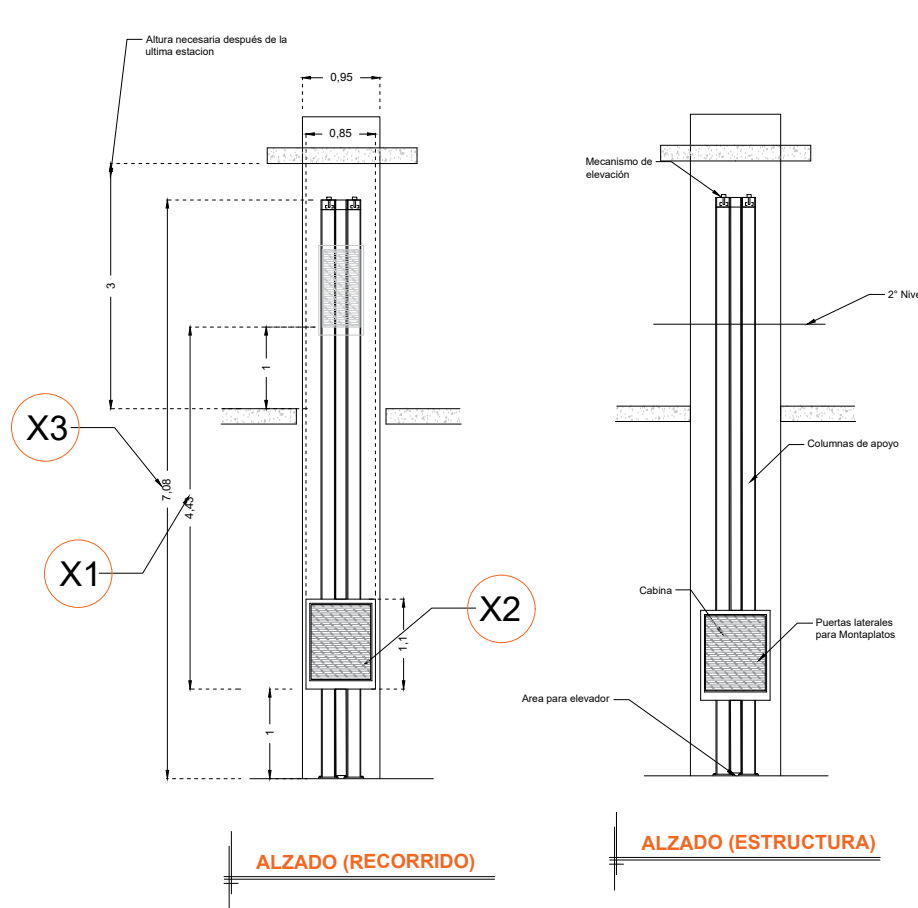

**DIMENSIONES DE CABINA (ALTURAS)**

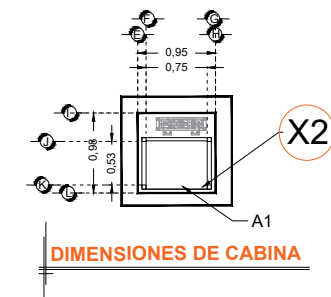

**DIMENSIONES DE CABINA**

RAZON SOCIAL: **JULIAN MONTES DE OCA CARMONA**

N. DE CLIENTE: **17914-7260**

NOMBRE: **Julian Montes de Oca Carmona**

UBICACIÓN: **Carretera 57 Col. El Salitre, Queretaro**

ELEVADOR : **CARGA**

TIPO: **MONTAPLATOS**

ELEVACION: **4.43 MTS**      No. DE NIVELES: **2**

LEVANTAMIENTO: **Arq. Ma. del Carmen Z.**

CARGA: **500 KG**      UH : **2 HP**

TUBERÍA: **DELGADA**

FIRMA:

**EQUIPO**

**QRO-002-L**