

DESCRIPCIÓN

- Y1-** AREA FRONTAL DEL ELEVADOR SERÁ DE 0.95M
- Y2-** AREA LATERAL DEL ELEVADOR SERÁ DE 0.98M
- Y3-** OBRA CIVIL PARA EL ANCLAJE DEL EQUIPO
- Y4-** MALLA ELECTROSOLDADA DE 6.6.10.10 DESPUÉS DE LOS 10CM
- Y5-** FIRME DE CONCRETO CON UNA RESISTENCIA DE $f'c = 250 \text{ KG/CM}^2$
- Y6-** MECANISMO DEL ELEVADOR
- Y7-** AREA DEL ELEVADOR

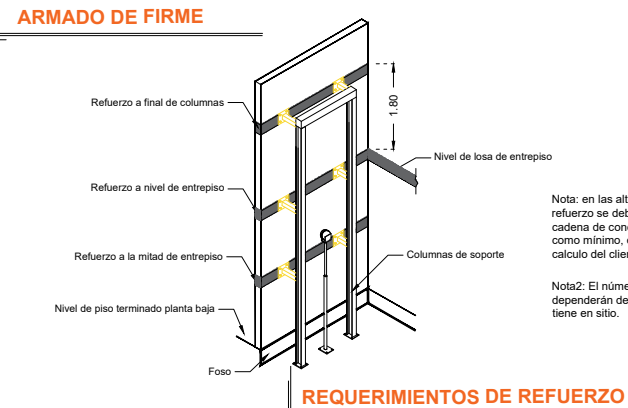
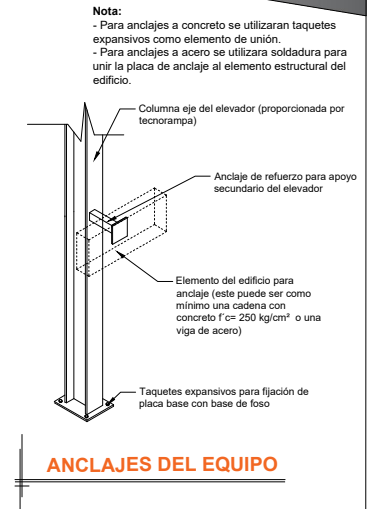
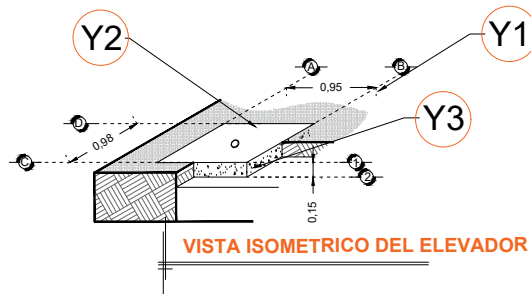
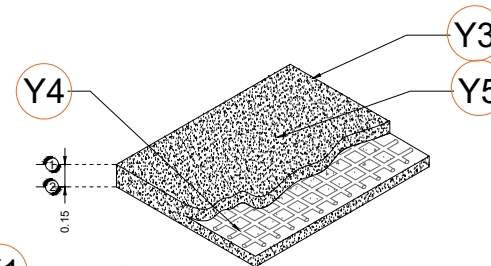
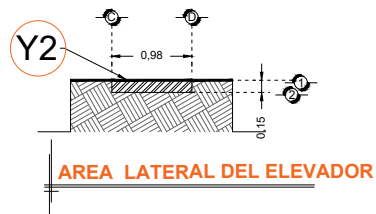
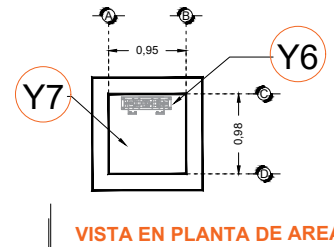
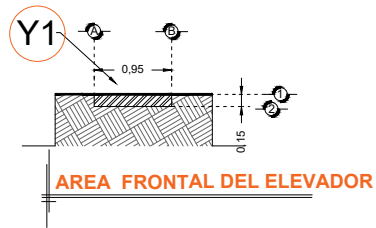

RAZON SOCIAL: **JULIAN MONTES DE OCA CARMONA**

ELEVADOR : **CARGA**

LEVANTAMIENTO: **Arq. Ma. del Carmen Z.**

FIRMA:

N. DE CLIENTE: **17914-7260**

NOMBRE: **Julian Montes de Oca Carmona**

TIPO: **MONTAPLATOS**

CARGA: **500 KG** UH : **2 HP**

UBICACIÓN: **Carretera 57 Col. El Salitre, Queretaro**

ELEVACION: **4.43 MTS**

No. DE NIVELES: **2**

TUBERÍA: **DELGADA**

OBRA CIVIL

QRO-001-L