

DESCRIPCIÓN

W1- ALIMENTACIÓN BIFÁSICA A 220 V, CON NEUTRO Y TIERRA FÍSICA, CON BREAK TERMOMAGNETICO DE PROTECCIÓN 2 X 20 A EXCLUSIVOS DEL ELEVADOR

- PANEL DE SEGURIDAD
- BRAILLE
- GENERADOR
- DISTANCIA ENTRE ELEVADOR Y UNIDAD HIDRÁULICA 5.00M
- BOTONERA EN PEDESTAL- CANALIZADA POR TECNORAMPA

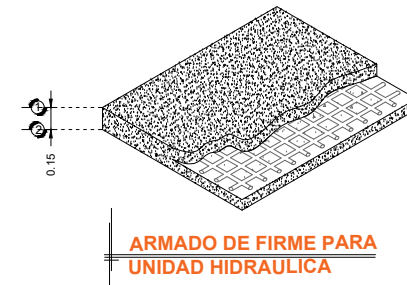
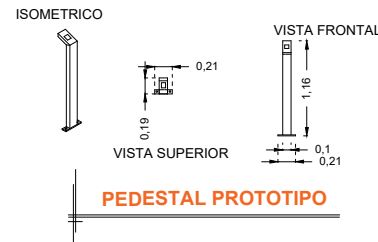
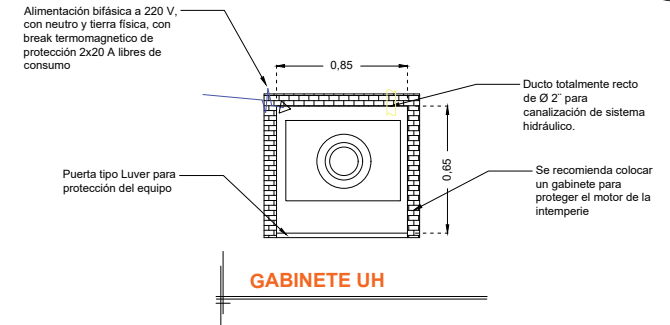
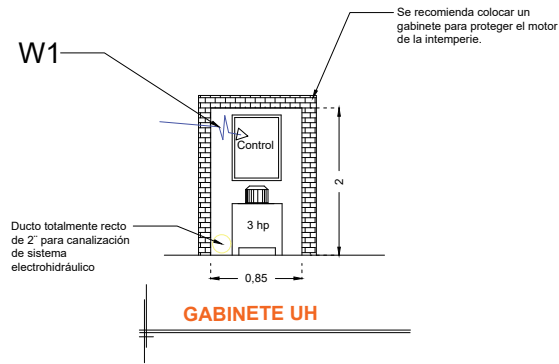

DESCRIPCIÓN DE UNIDAD HIDRÁULICA	
ALIMENTACION	220 VCA
NUMERO DE FASES	2
AMPERS DE CONSUMO	16.0000
WATTS DE CONSUMO	2.25 KW
TIPO DE ACEITE	ISO 68

ARMADO DE FIRME PARA UNIDAD HIDRAULICA

RAZON SOCIAL: **VICENTE CARBAJAL TAPIA**

ELEVADOR : **DISCAPACITADOS**

LEVANTAMIENTO: **Arq. Salvador Silva S.**

FIRMA:

N. DE CLIENTE: **11091-8112**

NOMBRE: **Vicente Carbajal Tapia**

TIPO: **SEMICOMPLETA**

CARGA: **500 KG** UH : **3 HP**

UBICACIÓN: **Av. Paseo de la Solidaridad #9954 Col. Lazaro Cardenas, Irapuato Gto.**

ELEVACION: **8.88 MTS**

No. DE NIVELES: **3**

TUBERÍA: **DELGADA**

ELECTROHIDRAULICO

GTO-003-L