

**DESCRIPCIÓN**

**W1-** ALIMENTACIÓN MONOFÁSICA A 127 V, 1 FASES CON NEUTRO Y TIERRA FÍSICA, CON BREAK TERMOMAGNETICO DE PROTECCIÓN 1 X 25 AMP LIBRES DE CONSUMO

BOTONERAS CANALIZADAS POR TECNORAMPA

PARA ANLCAJE DE DEPOSITO DE ACEITE SE NECESITA UN FIRME DE 0.65 X 0.65 X 0.15 MTS

**DESCRIPCIÓN DE UNIDAD HIDRÁULICA**

ALIMENTACION	110 VCA
NUMERO DE FASES	1
AMPERS DE CONSUMO	18.5000
WATTS DE CONSUMO	1.5 KW
TIPO DE ACEITE	ISO 68

**UNIDAD HIDRAULICA**

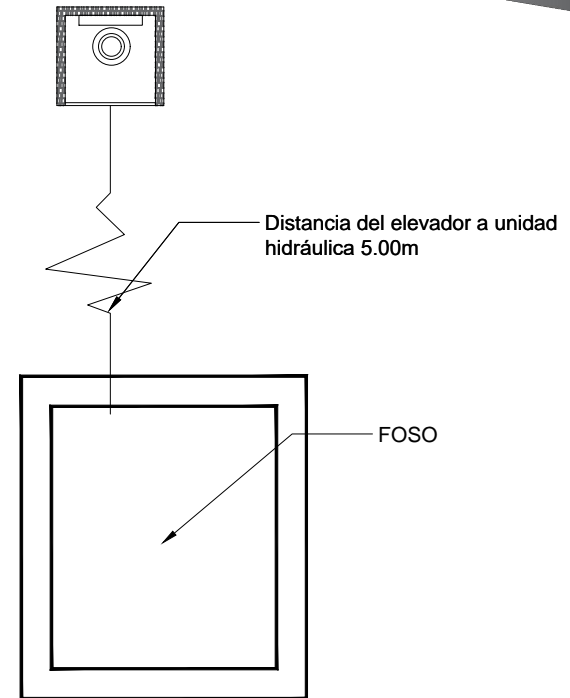
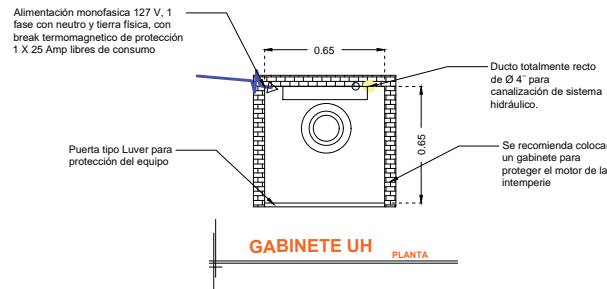
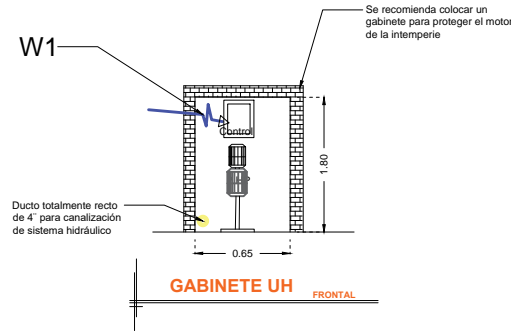

RAZON SOCIAL: SONORA GRILL

ELEVADOR : **CARGA**

LEVANTAMIENTO:  
Ing. Alejandro Garibay

FIRMA:

N. DE CLIENTE: 18668-8212

NOMBRE:

TIPO: **MONTAPLATOS**

CARGA:  
**500 KG** UH : **2 HP**

*Alejandro Garibay*

**CDMX-003-L**

UBICACIÓN: KANSAS ESQ. NUEVA YORK COL. NAPOLES, CDMX

ELEVACION: **4.79 MTS**

No. DE NIVELES: **2**

TUBERÍA: DELGADA

**ELECTROHIDRAULICO**