

DESCRIPCIÓN

- X1-** ALTURA 3° ESTACIÓN
- X2-** ACCESOS LATERALES ACCESOS: A1.- 1.02M
- X3-** ALTURA DE COLUMNAS DEL EQUIPO
- X4-** ALTURA QUE SE REQUIERE PARA INSTALAR LAS COLUMNAS DEL EQUIPO

DESCRIPCIÓN DE EQUIPO

- X11-** CABINA COLOR BLANCO
- X12-** CRISTAL TINTEX
- X13-** CABINA ARMADA
- X14-** COLUMNAS CORTAS (2)

PANEL DE SEGURIDAD

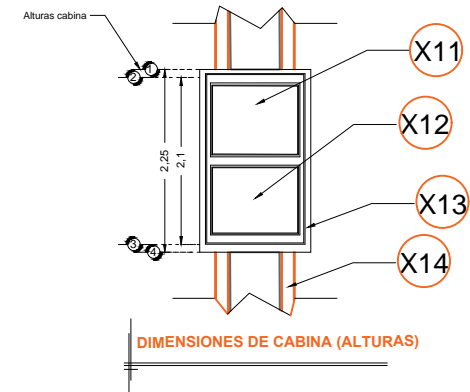
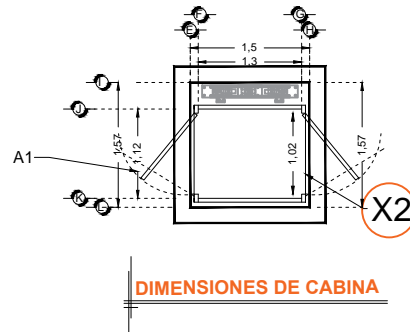
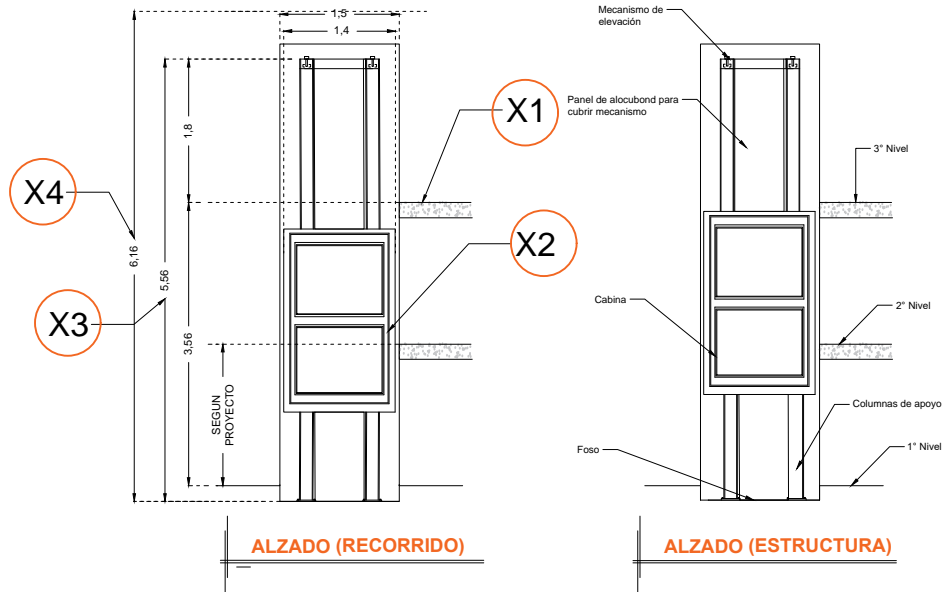

RAZON SOCIAL: ING. JOSE LUIS AVILA

ELEVADOR : **DISCAPACITADOS**

LEVANTAMIENTO:
ING. ALEJANDRO GARIBAY

FIRMA:

N. DE CLIENTE: 18160-7558

NOMBRE:

TIPO: **SEMICOMPLETA**

CARGA:
500 KG UH : 2 HP

CDMX-002-E

UBICACIÓN: AV. RESIDENCIAL CHILUCA No. 242 FRACC. CHILUCA ATIZAPAN DEL PARANQUIL MEXICO DF. 5450

ELEVACION: **3.56 MTS**

Nº. DE NIVELES: **3**

TUBERÍA DE LIGADA

EQUIPO