

**DESCRIPCIÓN**

- X1-** RECORRIDO DEL ELEVADOR
- X2-** ALTURA DE COLUMNAS DEL EQUIPO
- X3-** ALTURA LIBRE PARA INSTALACION DEL MECANISMO DEL EQUIPO

**DESCRIPCIÓN DE EQUIPO**

- X11-** MECANISMO DEL EQUIPO
- X12-** PLATAFORMA DE EQUIPO DE 5.80 X 2.55 MTS COLOR DE LINEA
- X13** COLUMNAS DE EQUIPO 6.40 MTS COLOR DE LINEA

PLATAFORMA ARMADA  
COLUMNAS COMPLETAS  
BOTONERAS CANALIZADAS POR TECNORAMPA  
2 ACCESOS , 2 GUILLOTINA

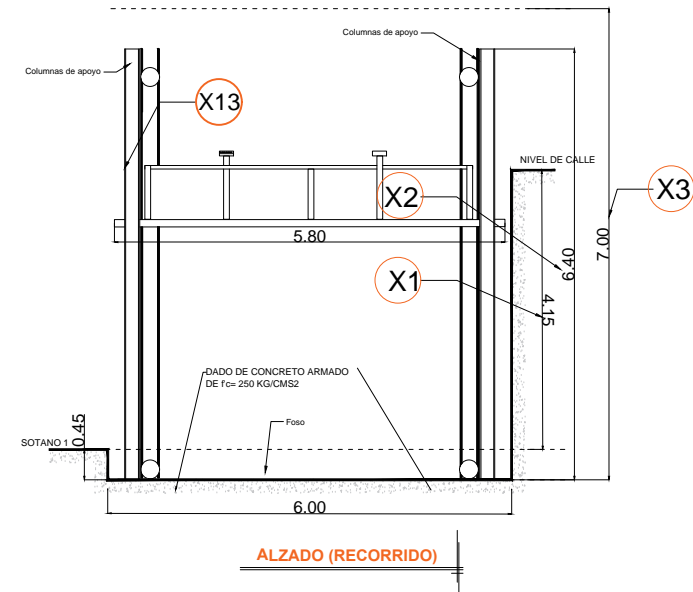
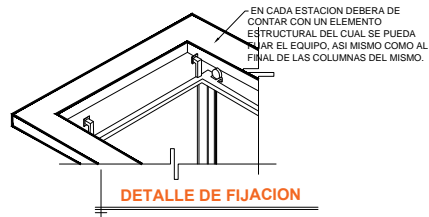
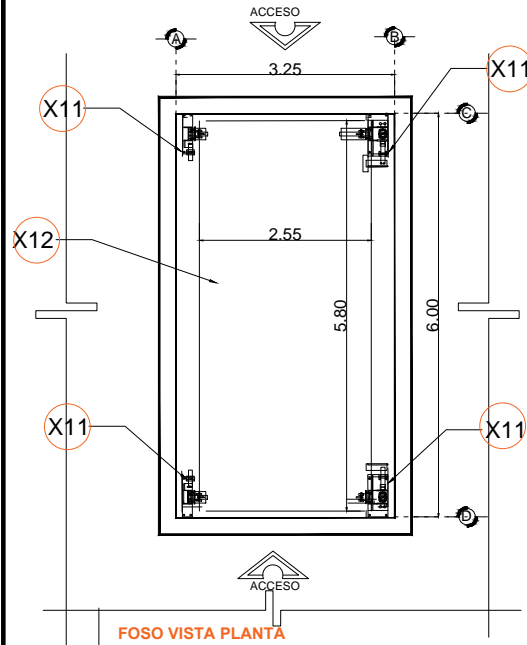

RAZON SOCIAL: ABY HELFON

ELEVADOR : **AUTOS**

LEVANTAMIENTO:  
FRANCISCO VILLA

FIRMA:

N. DE CLIENTE:

NOBRE: ARQ. GERARDO GARDUÑO

TIPO: **PLATAFORMA**

CARGA:  
**3500 KG** UH :**10 HP**

**CDMX-002-L**

UBICACIÓN: ILINOIS No. 70 COL. CD. DE LOS DEPORTES DEL. BENITO JUAREZ, CDMX

ELEVACION: **4.15 MTS** No. DE NIVELES: **2**

TUBERÍA: DELGADA

**EQUIPO**