

EQUIPO:

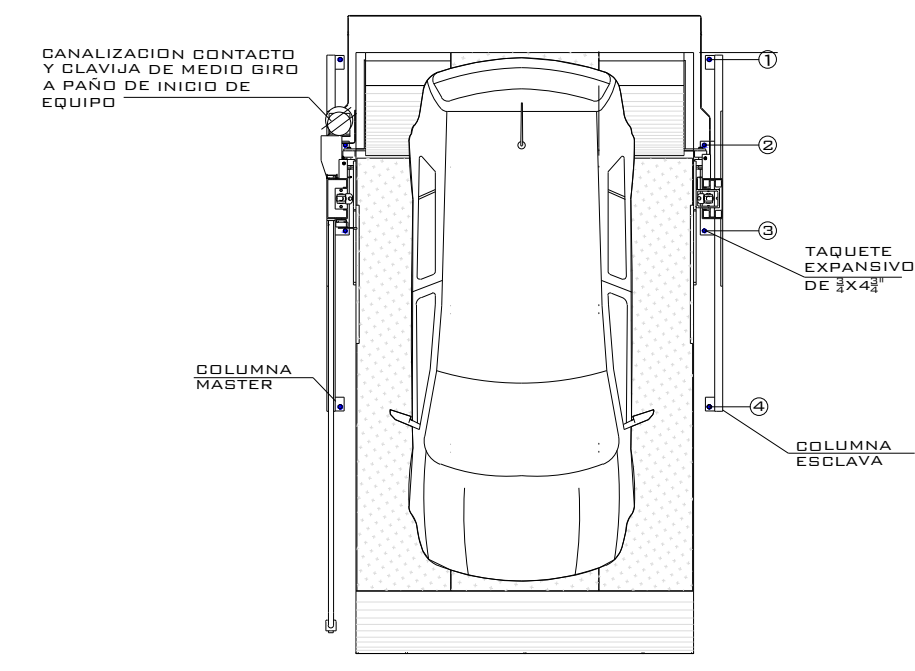

VISTA SUPERIOR

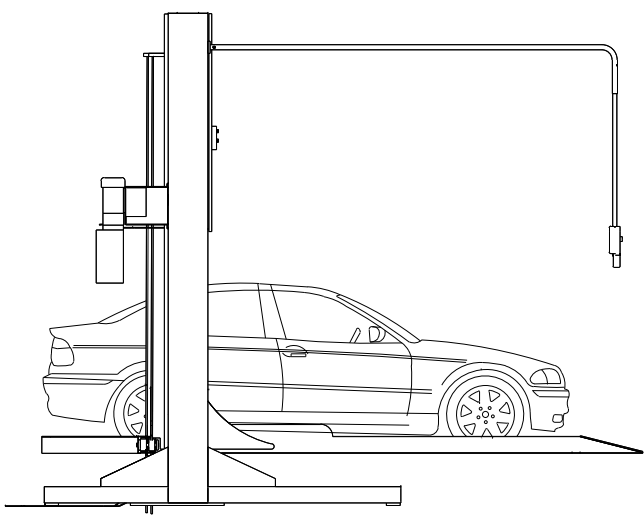

VISTA LATERAL

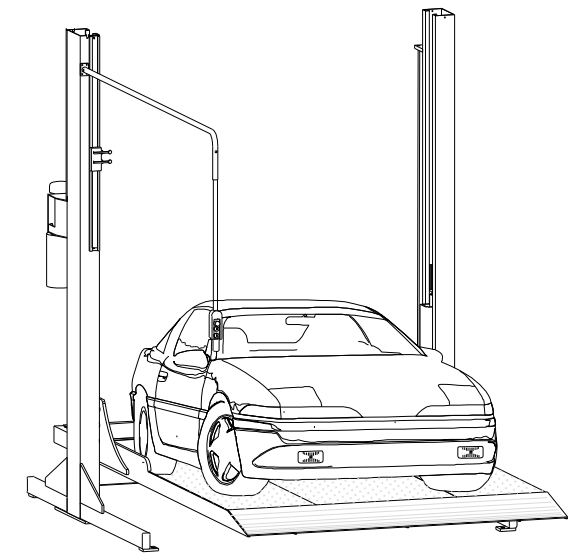

VISTA ISOMETRICO

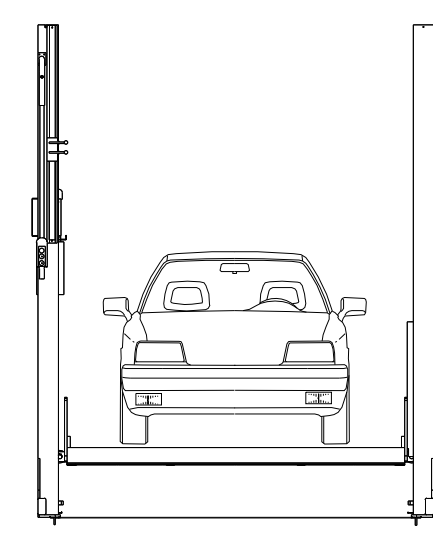

VISTA FRONTAL

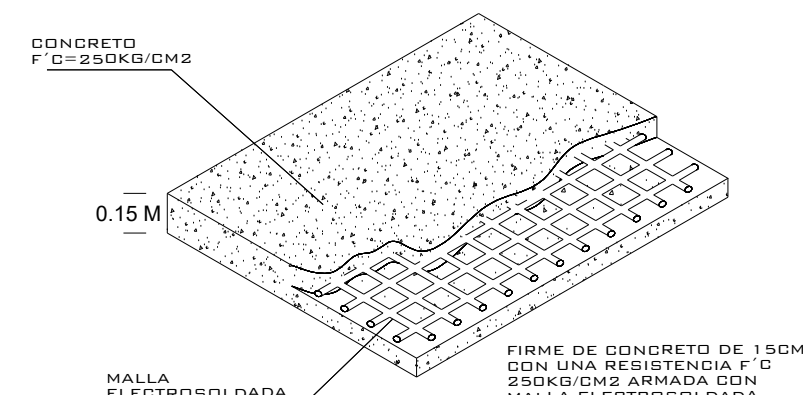

FIRME PARA ANCLAJE DE EQUIPOS
DETALLE

NOTA:
1.- ANCLAJE DE COLUMNAS A BASE DE TAPUCHES ESPESOR DE 24 x 8
2.- SANALIZACIÓN CONTACTO Y CLAVIA DE MEDIO BIRD A PAÑO DE INICIO DE EQUIPO.
DBSA CIVIL PARA EL ANCLAJE DEL EQUIPO.
3.- FIRME DE CONCRETO DE 15CM CON ARMADA CON MALLA ELASTOMERIZADA 6.6-10-10

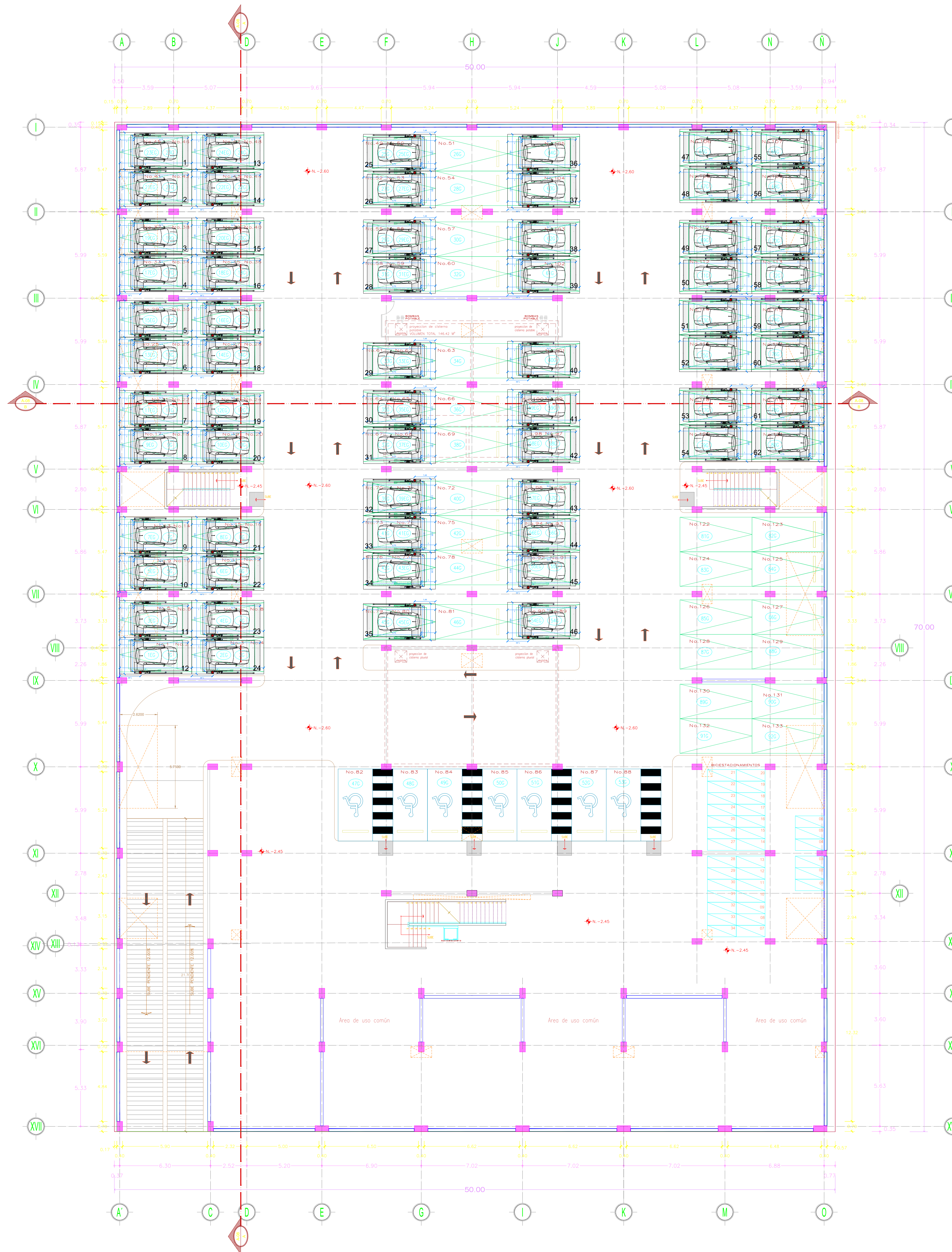

CENTRAR CADA RAMPA EN SU CAJÓN

PLANTA SOTANO

S
P

ALTURA DE LEVANTE:
2.10M

10 / 2021

N° DECLINTE:

NOMBRE:

PROCSA VIAS 7

LEVANTAMIENTO:

LIC. FRANCISCO VILLA E.

PARKING LIFT

CARACTERISTICAS DE EQUIPO:

- 62 RAMPAS PARKING LIFT DE 2.10M X 3.75M CON RESGUARDO DE 1.00M
- ALTURA DE LEVANTE 2.10M
- CENTRAR CADA RAMPA EN SU CAJÓN

1.- SE TENDRÁ QUE REALIZAR EL LEVANTAMIENTO EN FÍSICO PARA PODER CONFIRMAR LA PRESENTE PROPUESTA
2.- ESTE PLANO DEBE DE TENER EL VO. BO. POR PARTE DEL CLIENTE EN EL CUAL AVALA EL SEMBRADO DE EQUIPOS.

TecnoRampa
SINERGIA EN TECNOLOGÍA Y SERVICIOS

No. PLANO:

A-01