

EQUIPO:

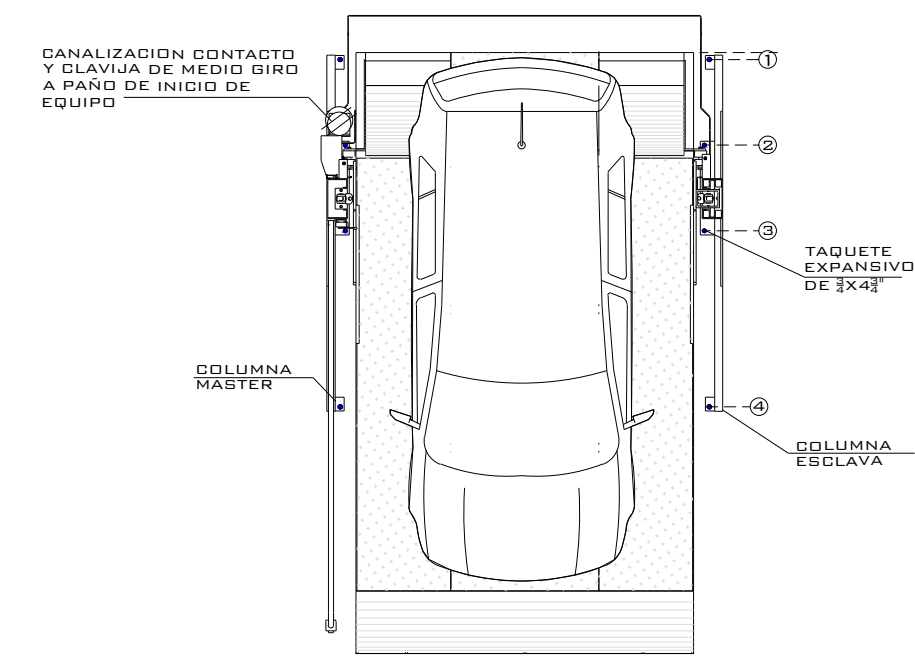

VISTA SUPERIOR

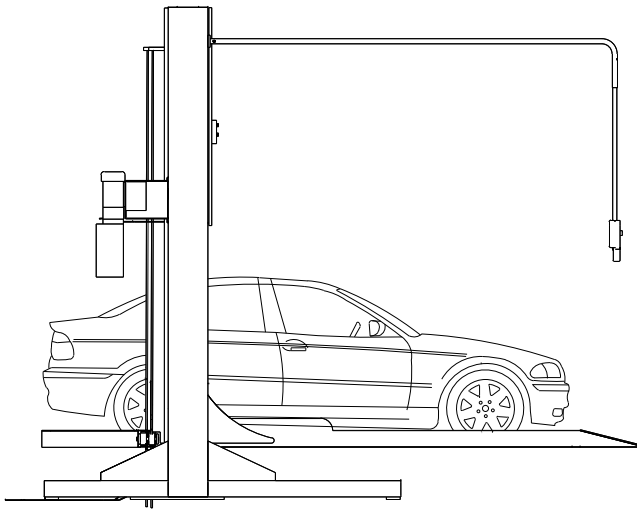

VISTA LATERAL

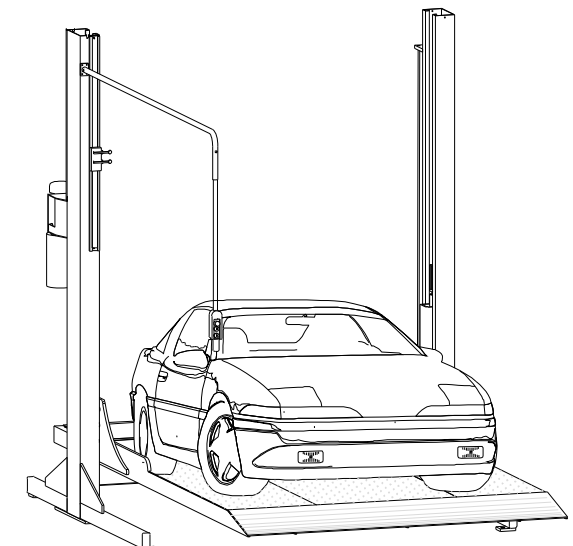

VISTA ISOMETRICO

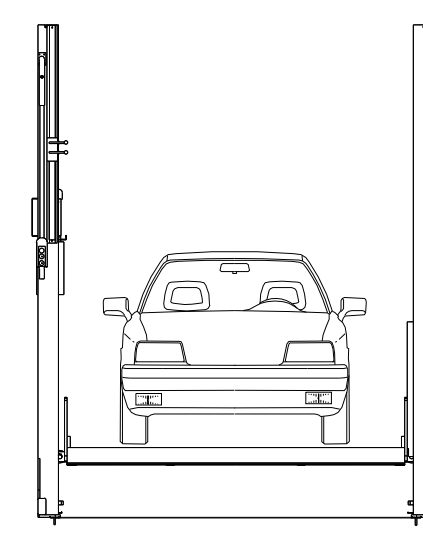

VISTA FRONTAL

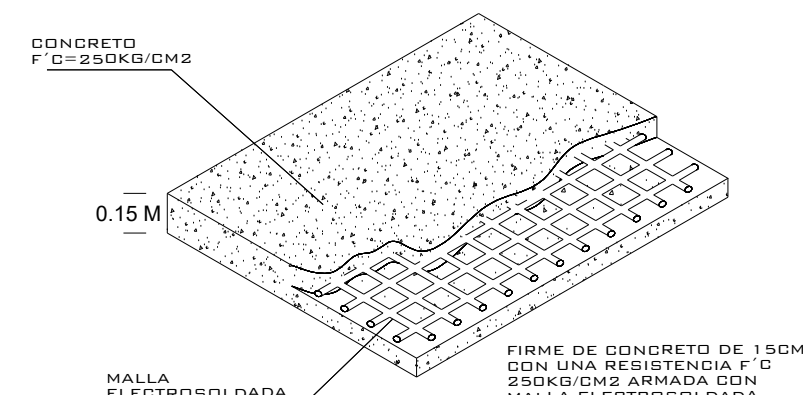

FIRME PARA ANCLAJE DE EQUIPOS
DETALLE

NOTA:
1.- ANCLAJE DE COLUMNAS A BASE DE TAPUCHES ESPESOR DE 2x4x2
2.- CANALIZACIÓN CONTACTO Y CLAVIA DE MEDIO BIRD A PAÑO DE INICIO DE EQUIPO.
DEBA CIVIL PARA EL ANCLAJE DEL EQUIPO
3.- FIRME DE EDIFICIO DE 15CM CON ARMADA CON MALLA ELECTRODINÁMICA 6.6-10-10

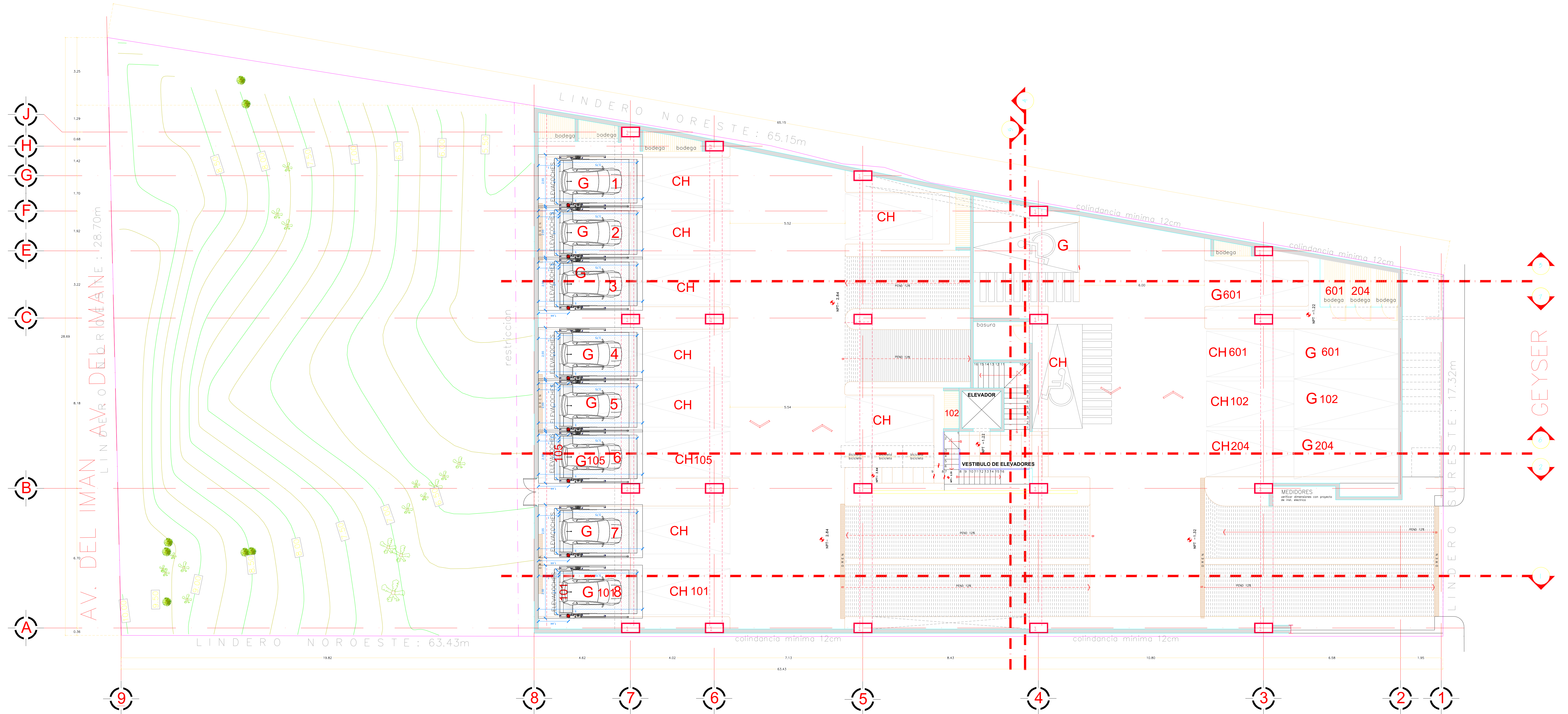

GEYSER
PLANTA SEMISOTANO

S
P

ALTURA DE LEVANTE:
2.10M

11 / 2021

N° DECLIENTE:

NOMBRE:
GEYSER GENOVEVA

LEVANTAMIENTO:
LIC. FRANCISCO VILLA E.

PARKING LIFT

CARACTERÍSTICAS DE EQUIPO:

- OCHO RAMPAS PARKING LIFT DE 2.10M X 3.75M CON RESGUARDO DE 1.00M
- ALTURA DE LEVANTE 2.10M
- * CENTRAR CADA RAMPA EN SU CAJÓN

1.- SE TENDRÁ QUE REALIZAR EL LEVANTAMIENTO EN FÍSICO PARA PODER CONFIRMAR LA PRESENTE PROPUESTA.
2.- ESTE PLANO DEBE DE TENER EL VO. BO. POR PARTE DEL CLIENTE EN EL CUAL AVALA EL SEMBRADO DE EQUIPOS.

No. PLANO:

A-01

TecnoRampa
SINERGIA EN TECNOLOGÍA Y SERVICIOS