

EQUIPO:

EQUIPO:

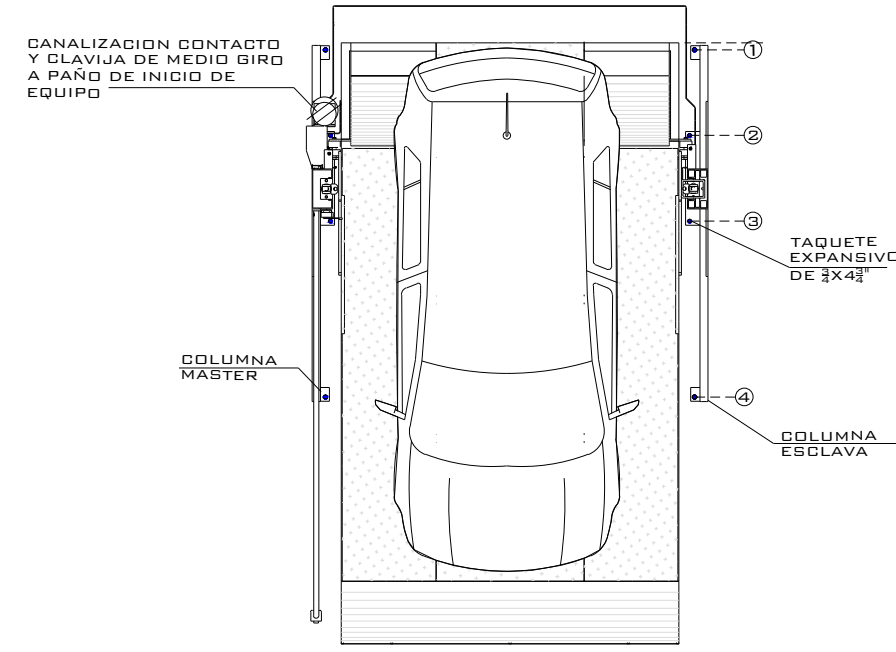

VISTA SUPERIOR

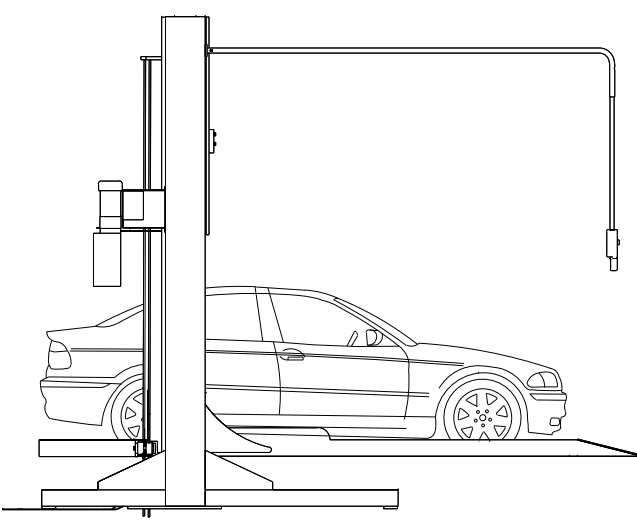

VISTA LATERAL

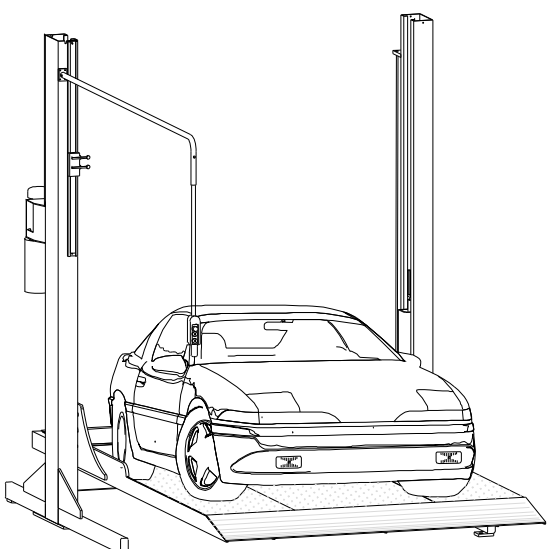

VISTA ISOMETRICO

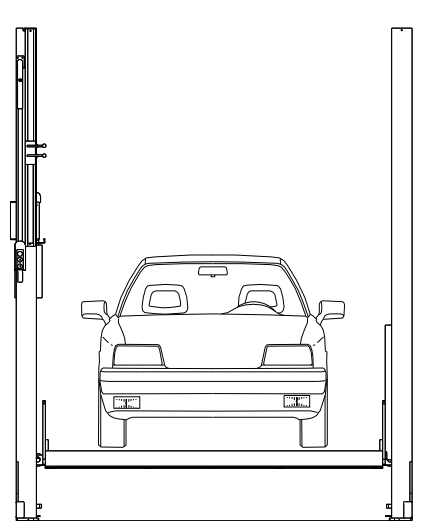

VISTA FRONTAL

NOTA:  
1.- ANCLAJE DE COLUMNAS A BASE DE FALGONES ESPANADO DE 3x4"  
2.- CANALIZACION CONTACTO Y CLAVILLA DE MEDIO BIRDO A PAÑO DE INICIO DE EQUIPO.  
OBRERA CIVIL PARA EL ANCLAJE DEL EQUIPO.

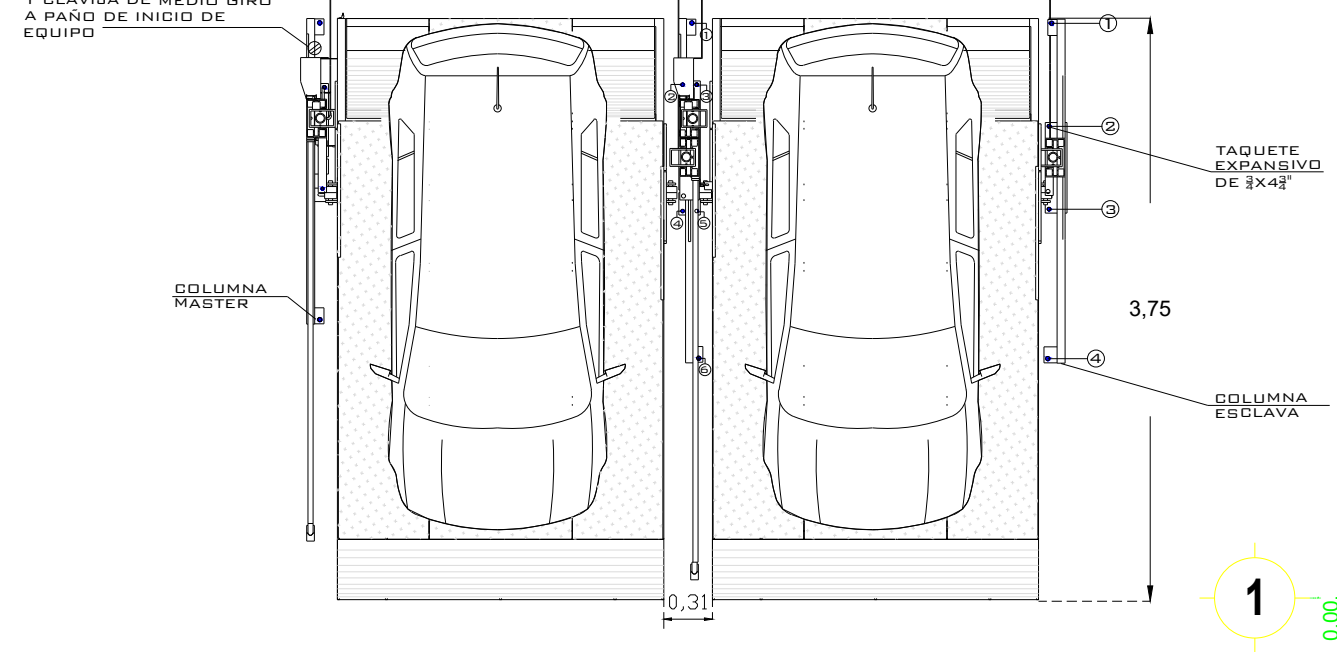

VISTA SUPERIOR

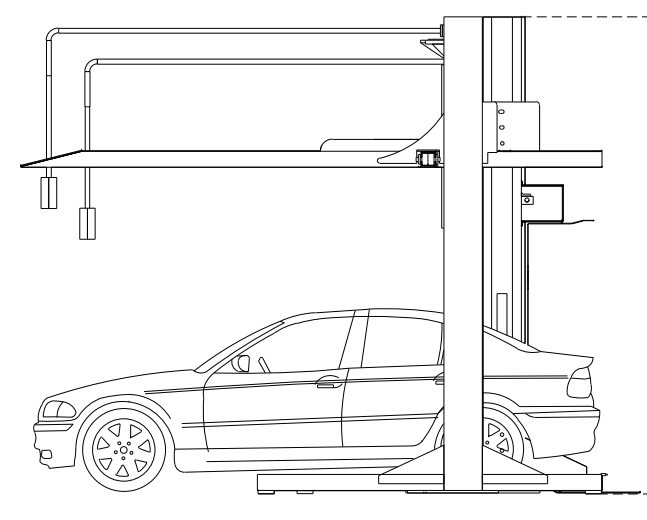

VISTA LATERAL

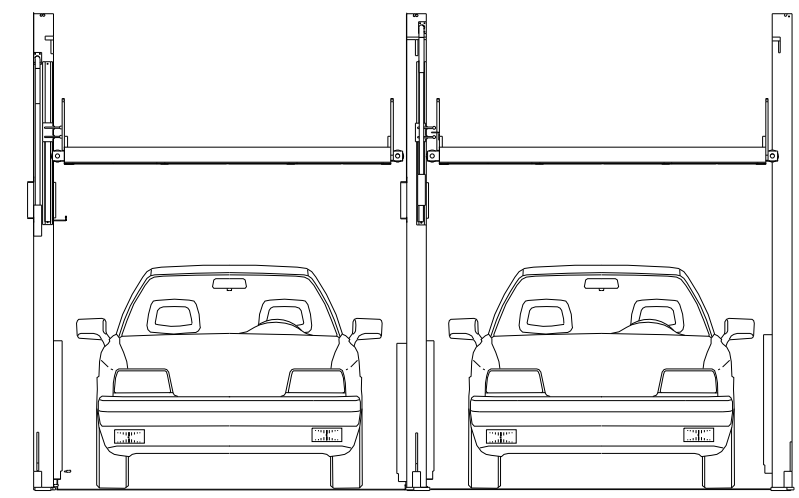

VISTA FRONTAL

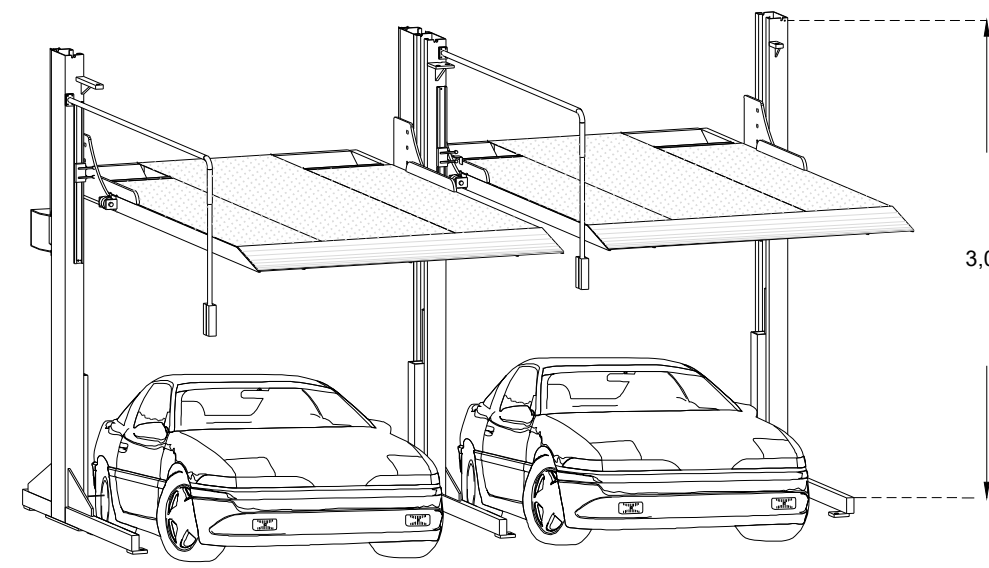

VISTA ISOMETRICO

NOTA:  
1.- ANCLAJE DE COLUMNAS A BASE DE FALGONES ESPANADO DE 3x4"  
2.- CANALIZACION CONTACTO Y CLAVILLA DE MEDIO BIRDO A PAÑO DE INICIO DE EQUIPO.  
OBRERA CIVIL PARA EL ANCLAJE DEL EQUIPO.

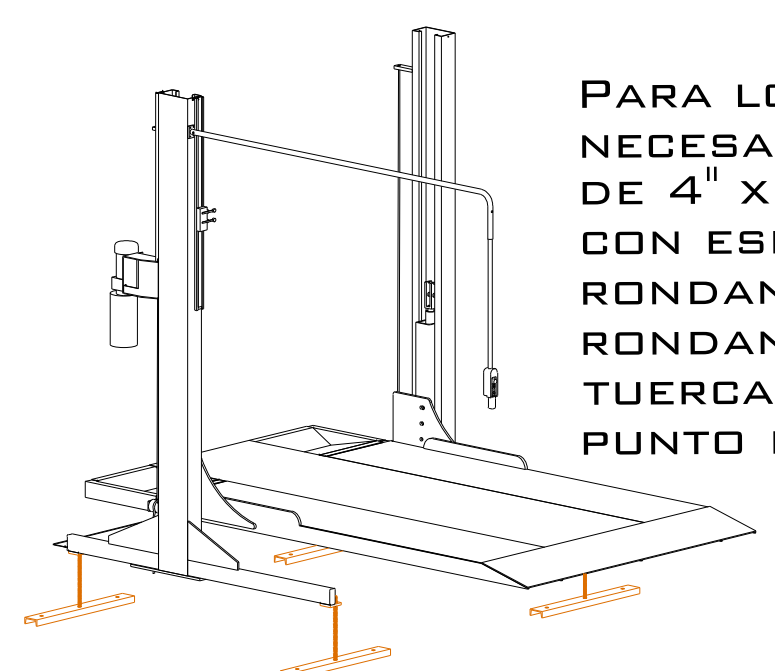

PARA LOS ANCLAJES SERÁ NECESARIO HACERLOS CON PTR DE 4" X 2" DE 60 CM DE LARGO CON ESPÁRRAGOS DE 3/4", 2 RONDANAS PLANAS 3/4", 2 RONDANAS DE PRESIÓN Y 2 TUERCAS, ESTO POR CADA PUNTO DE FIJACIÓN NECESARIO.

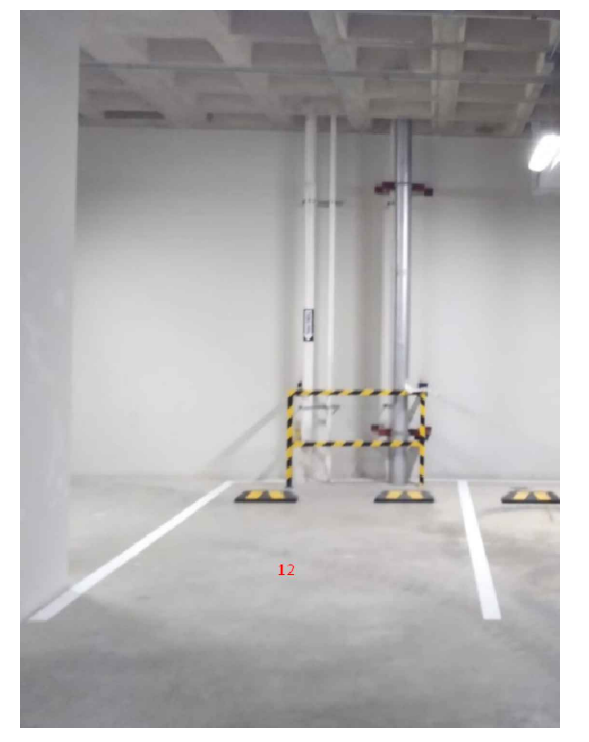
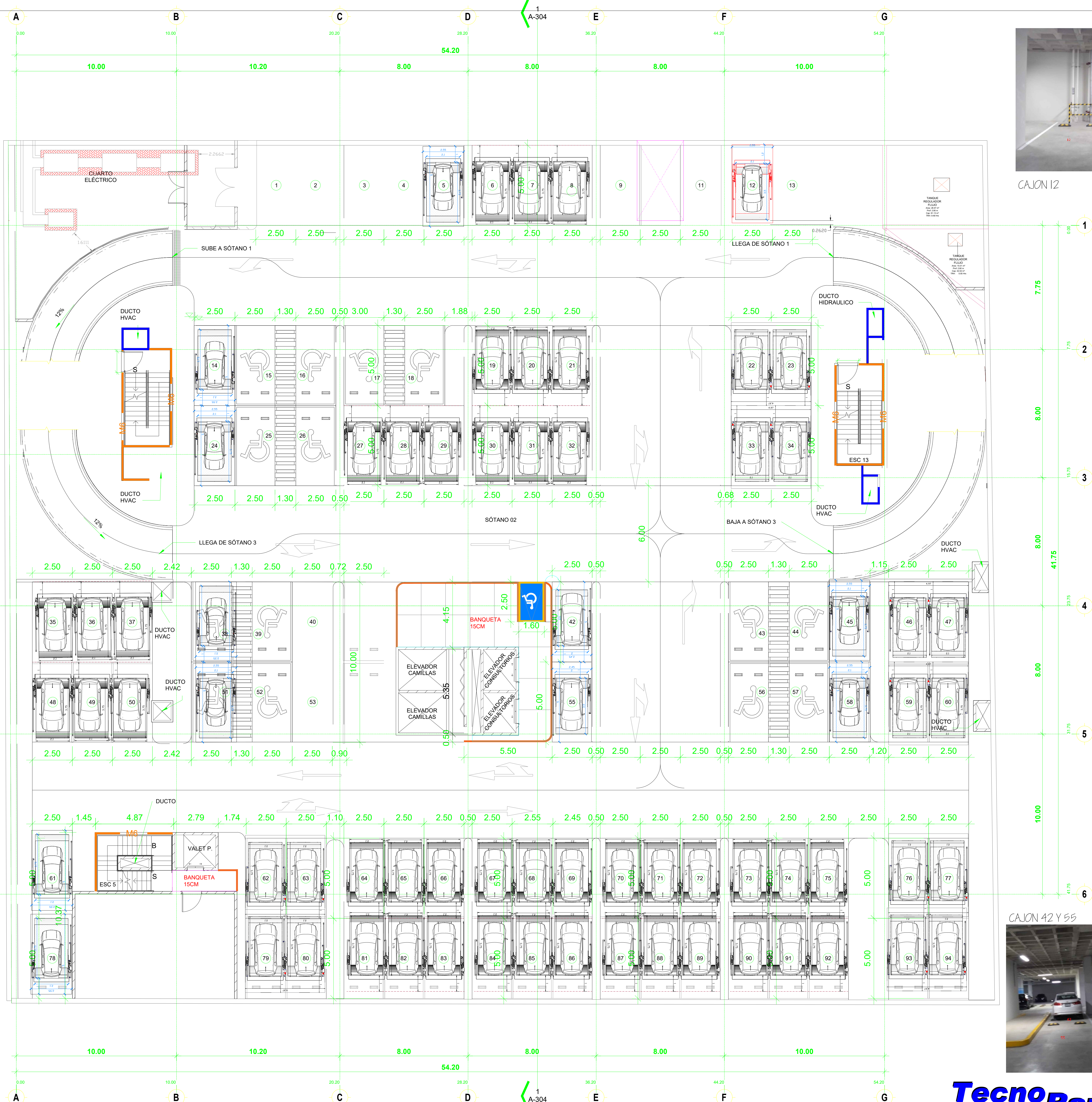
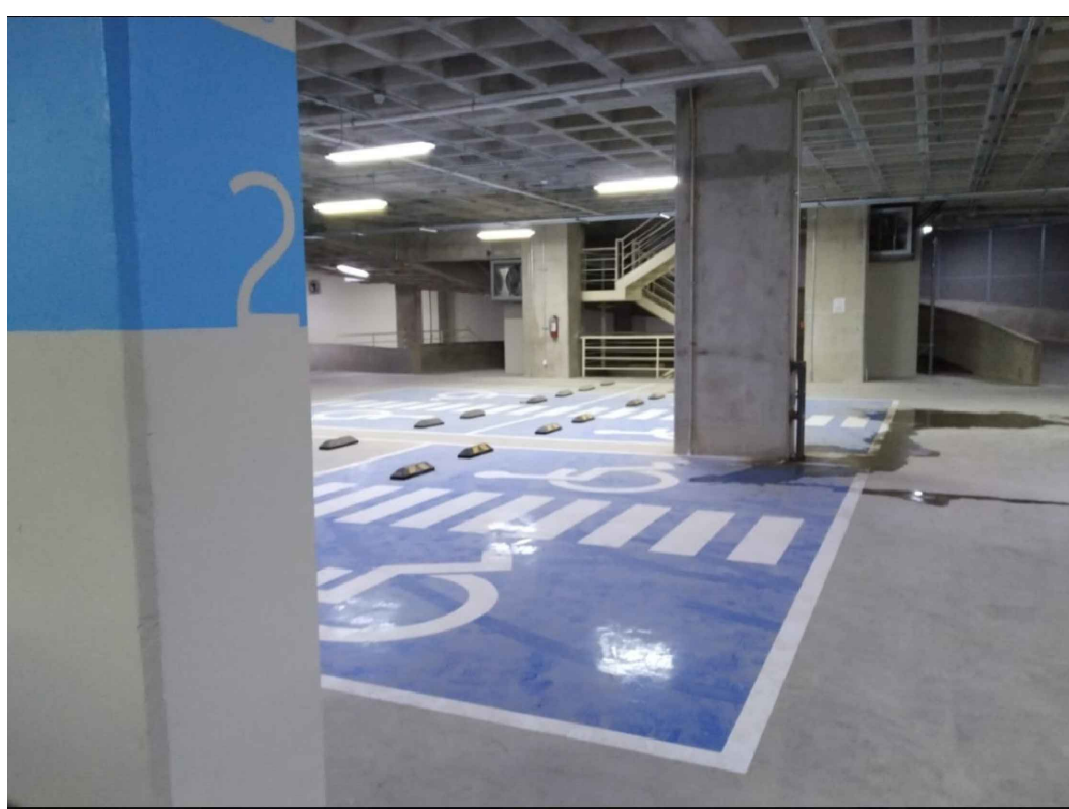

CAJON 12

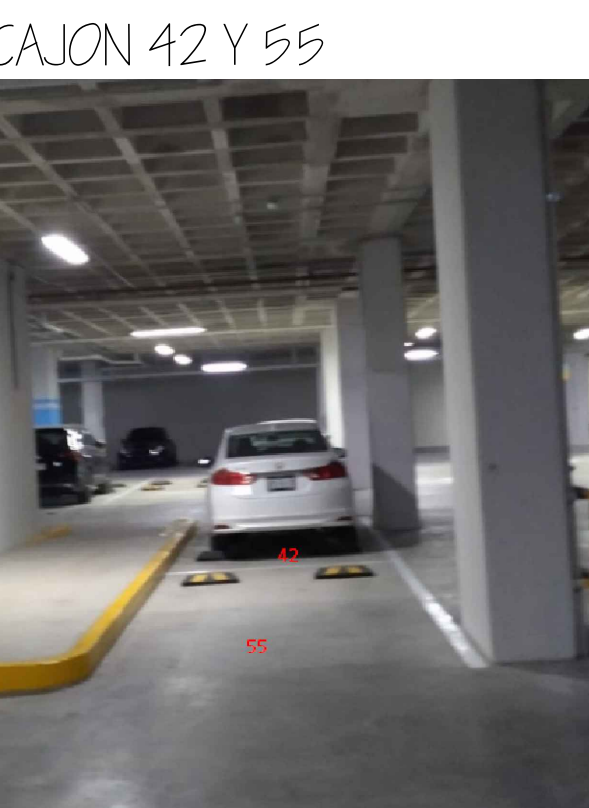

CAJON 42 Y 55

N° DECLINTE: 24450-15548

NOMBRE: PARE DE OCCIDENTE S.A. DE C.V.  
(HOSPITAL SAN JAVIER)

LEVANTAMIENTO: ING. IVAN RICARDO JURY M.

HEAVY DUTY (LIBRES - EMPATADAS)

CARACTERISTICAS DE EQUIPO:

- 8 JUEGOS DE 2 RAMPAS EMPATADAS HEAVY DUTY DE 2.10M X 3.75M CON RESGUARDO DE 1.00M
- 14 JUEGOS DE 3 RAMPAS EMPATADAS HEAVY DUTY DE 2.10M X 3.75M CON RESGUARDO DE 1.00M
- 9 RAMPAS LIBRES HEAVY DUTY DE 2.10M X 3.75M CON RESGUARDO DE 1.00M
- 1 RANCHA HEAVY DUTY DE 2.10M X 3.50M CON RESGUARDO DE 1.20M
- 2 RAMPAS HEAVY DUTY DE 2.00M X 3.75M CON RESGUARDO DE 1.00M
- HEAVY DUTY 3HP

1.- SE TENDRÁ QUE REALIZAR EL LEVANTAMIENTO FÍSICO PARA PODER CONFIRMAR LA PRESENTE PROPUESTA.  
2.- ESTE PLANO DEBE DE TENER EL V.O. BO. POR PARTE DEL CLIENTE EN EL CUAL AVALA EL SEMBRADO DE EQUIPOS.

**TecnoRampa**  
SINERGIAS EN TECNOLOGÍA Y SERVICIOS

Nº PLANO:

A-01