

# EQUIPO:

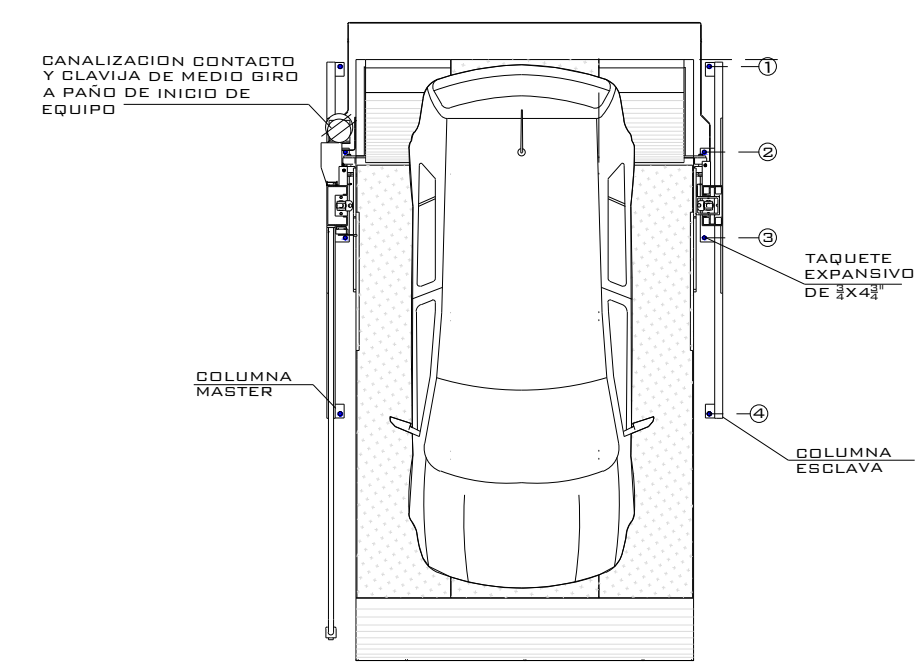

VISTA SUPERIOR

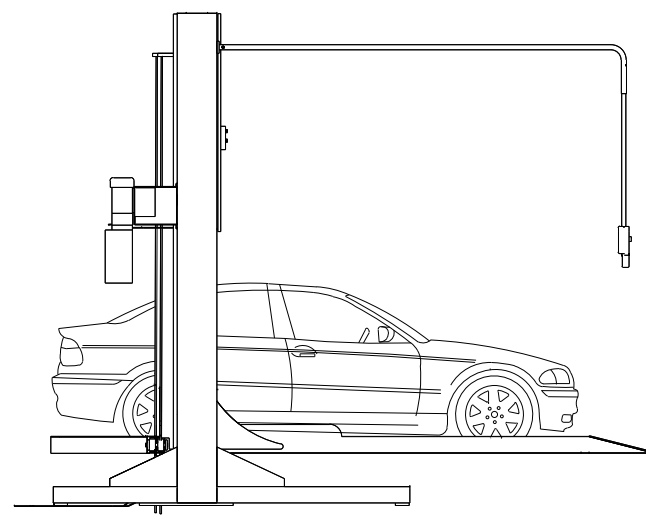

VISTA LATERAL

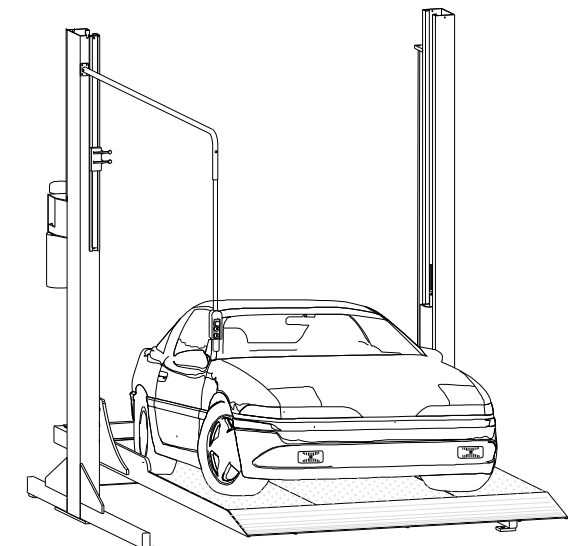

VISTA ISOMETRICO

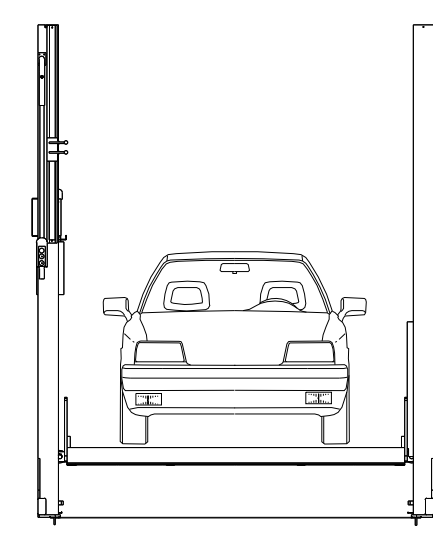

VISTA FRONTAL

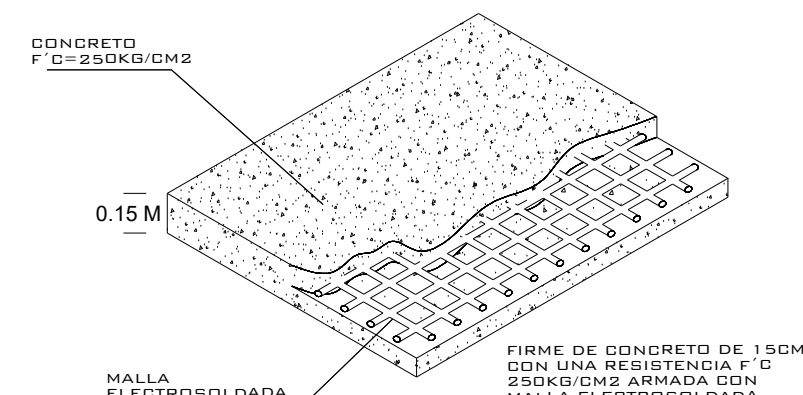

FIRME PARA ANCLAJE DE EQUIPOS  
DETALLE

NOTA:  
1.- ANCLAJE DE COLUMNAS A BASE DE TAPUCHES ESPESOR DE 2x 4 F  
2.- SANALIZACIÓN CONTACTO Y CLAVIA DE MEDIO BIRDO A PARED DE INICIO DE EQUIPO.  
DESA CIVIL PARA EL ANCLAJE DEL EQUIPO.  
3.- FIRME DE CONCRETO DE 15CM CON ANCLAJE CON MALLA Y/O PROXIMOS ANCLAJE CON MALLA ELECTRODINAMICA 6.6.10.10

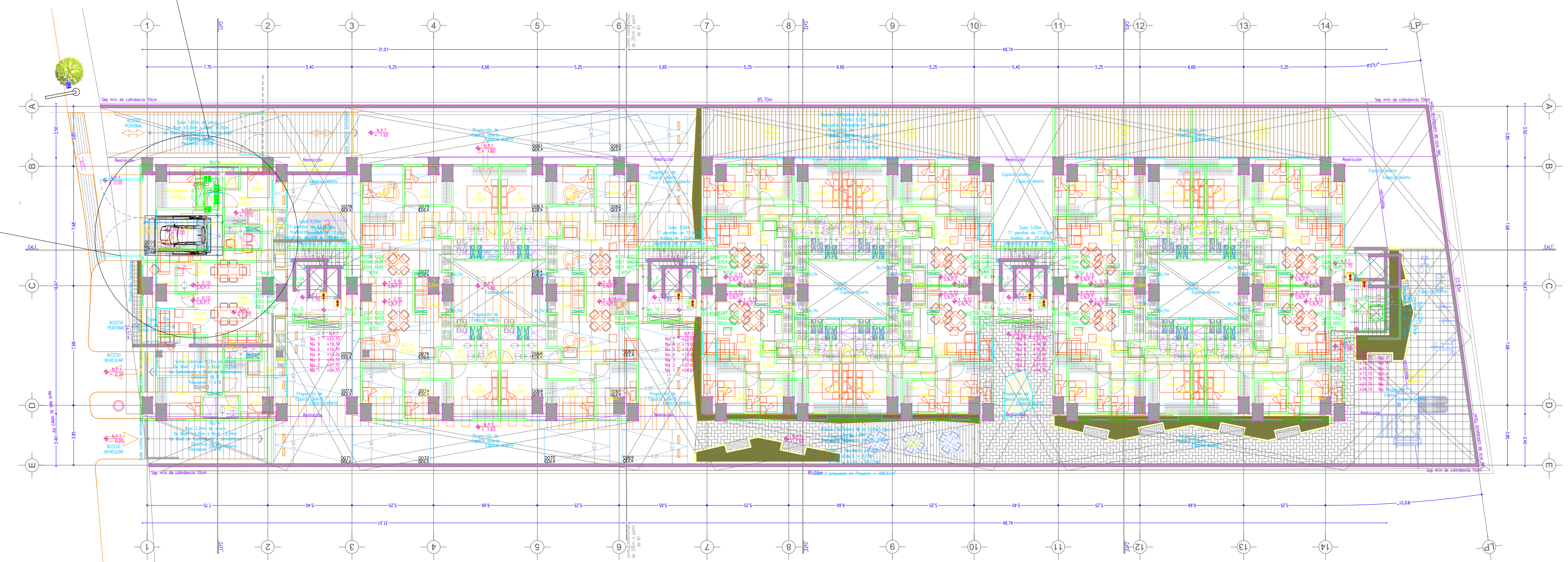
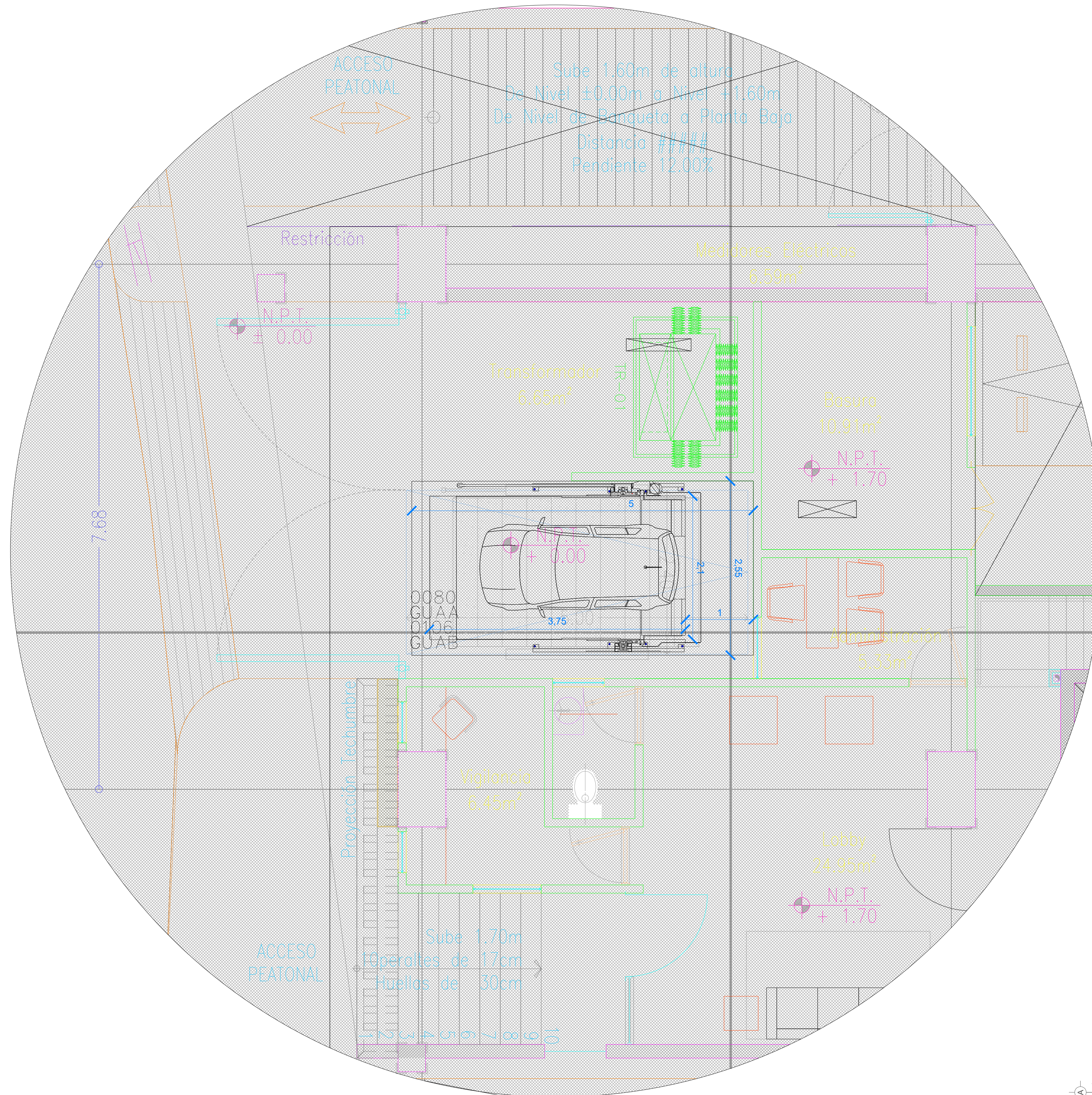

S  
P

ALTURA DE LEVANTE: 2.00 M.  
CENTRAR RAMPA EN SU CAJÓN  
M

10 / 2021

N° DECLINTE:

NOMBRE:  
**LUCERO LOPEZ**

LEVANTAMIENTO:  
**LIC. FRANCISCO VILLA E.**

## PARKING LIFT

CARACTERISTICAS DE EQUIPO:

- UNA RAMPA PARKING LIFT DE 2.10M X 3.75M CON RESGUARDO DE 1.00M

**TecnoRampa**  
SINERGIA EN TECNOLOGÍA Y SERVICIOS

No. PLANO:

**A-01**

1.- SE TENDRÁ QUE REALIZAR EL LEVANTAMIENTO EN FÍSICO PARA PODER CONFIRMAR LA PRESENTE PROPOSTA  
2.- ESTE PLANO DEBE DE TENER EL V.O. POR PARTE DEL CLIENTE EN EL CUAL AVALE EL SEÑALADO DE EQUIPOS.