

# EQUIPO:

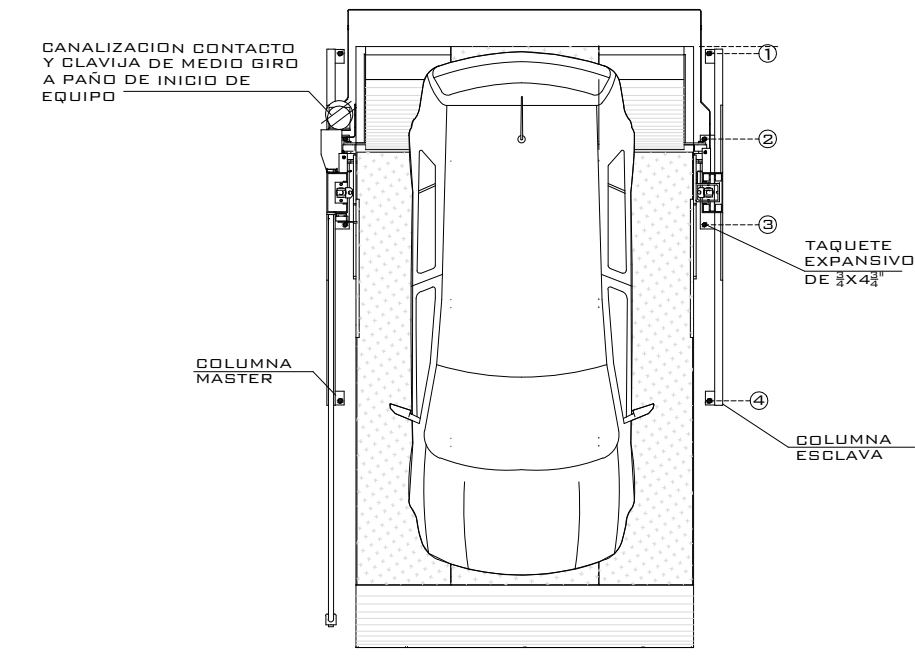

VISTA SUPERIOR

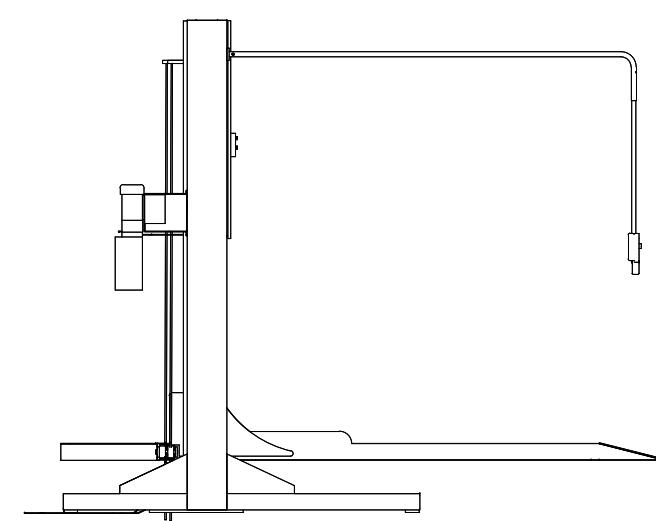

VISTA LATERAL

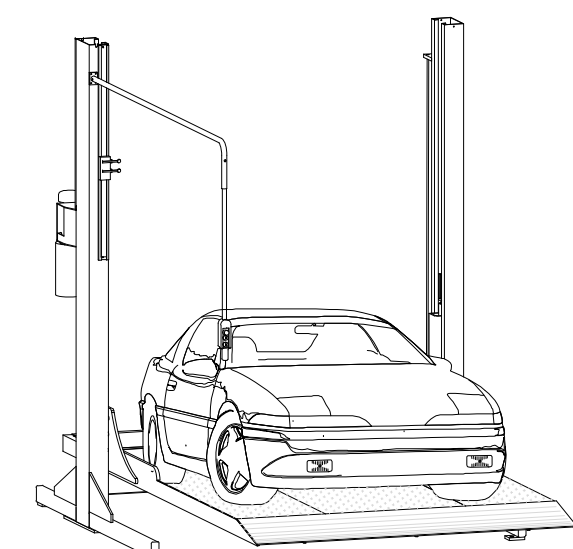

VISTA ISOMETRICO

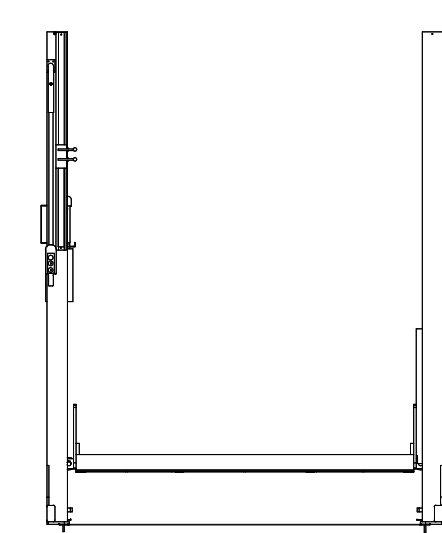

VISTA FRONTAL

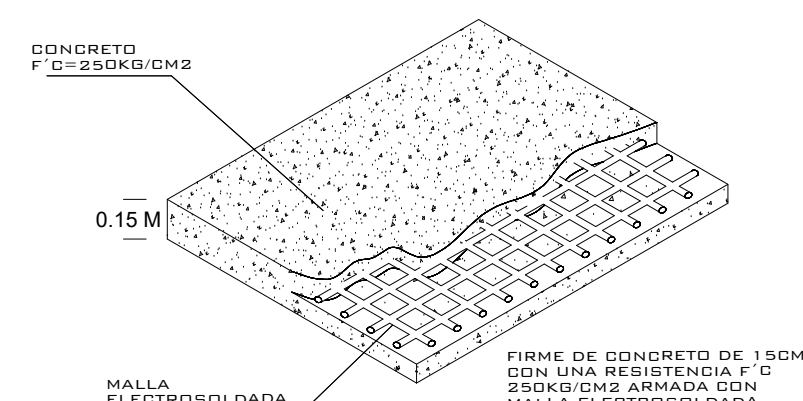

FIRME PARA ANCLAJE DE EQUIPOS  
DETALLE

NOTA:  
1.- ANCLAJE DE COLUMNAS A BASE DE TAPUCHES ESPESOR DE 2x 4 F  
2.- SANALIZACIÓN CONTACTO Y CLAVIA DE MEDIO BIRD A PARO DE INICIO DE EQUIPO.  
DEBA CIVIL PARA EL ANCLAJE DEL EQUIPO.  
3.- FIRME DE CONCRETO DE 15CM CON UNA REJILLA Y O PIGIACIONE ARMADA CON MALLA ELECTRODINAMICA 6.4-10-10



S  
P

ALTURA DE LEVANTE:  
**1.90M**

12 / 2021

N° DECLINTE:

NOMBRE:  
ZARAGOZA ETAPA III

LEVANTAMIENTO:  
LIC. FRANCISCO VILLA E.

## PARKING LIFT

CARACTERISTICAS DE EQUIPO:

- 108 RAMPAS PARKING LIFT LIBRES DE 2.10M X 3.75M DISTANCIA DE RESGUARDO DE 0.90M
- ALTURA DE LEVANTE 1.90M
- UNIDAD HIDRÁULICA 3 HP

**TecnoRampa**  
SINERGIA EN TECNOLOGÍA Y SERVICIOS

No. PLANO:

**A-01**

1.- SE TENDRÁ QUE REALIZAR EL LEVANTAMIENTO EN FÍSICO PARA PODER CONFIRMAR LA PRESENTE PROPUESTA.  
2.- ESTE PLANO DEBE DE TENER EL V.O. BO. POR PARTE DEL CLIENTE EN EL CUAL AVALA EL SEMBRADO DE EQUIPOS.