

NOMBRE DE LA EMPRESA:
28313 - MEJOR LEASING



CONTENIDO:
SEMBRADO DE RAMPAS PARKING LIFT
VISTA EN PLANTA

VENDEDOR A CARGO:
ING. IVÁN RICARDO JURY M.

ÁREA A CARGO DE DISEÑO:
INGENIERÍA DEL PRODUCTO

DIRECCIÓN DE INSTALACIÓN:

OBSERVACIONES:
CONEXIÓN INFERIOR

SIMBOLOGIA:

TABLA DE MODIFICACIONES:

NO.	DESCRIPCIÓN	FECHA
0	SEMBRADO PRELIMINAR	14/12/2023

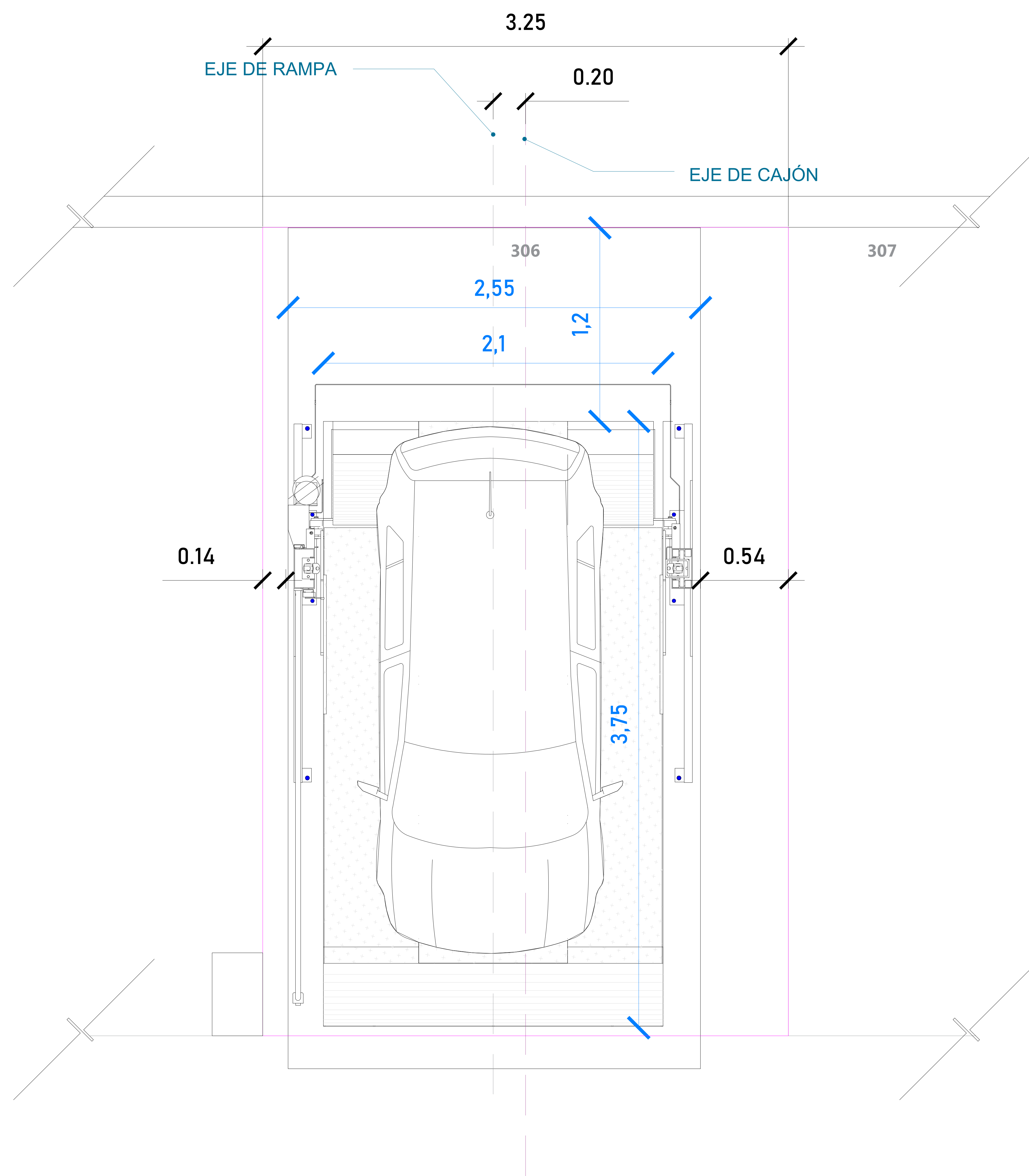

NOTA:

- ANCLAJE DE COLUMNAS A BASE DE TAQUETES EXPANSIVO DE $\frac{3}{4}'' \times 4 \frac{3}{4}''$ CONCRETO F' C=250KG/CM2
- CANALIZACIÓN CONTACTO Y CLAVIJA DE MEDIO GIRO A PAÑO DE INICIO DE EQUIPO.

OBRA CIVIL PARA EL ANCLAJE DEL EQUIPO

- FIRME DE CONCRETO DE 15CM CON UNA RESISTENCIA F' C 250KG/CM2 ARMADA CON MALLA ELECTROSOLDADA DE 6.6.10.10

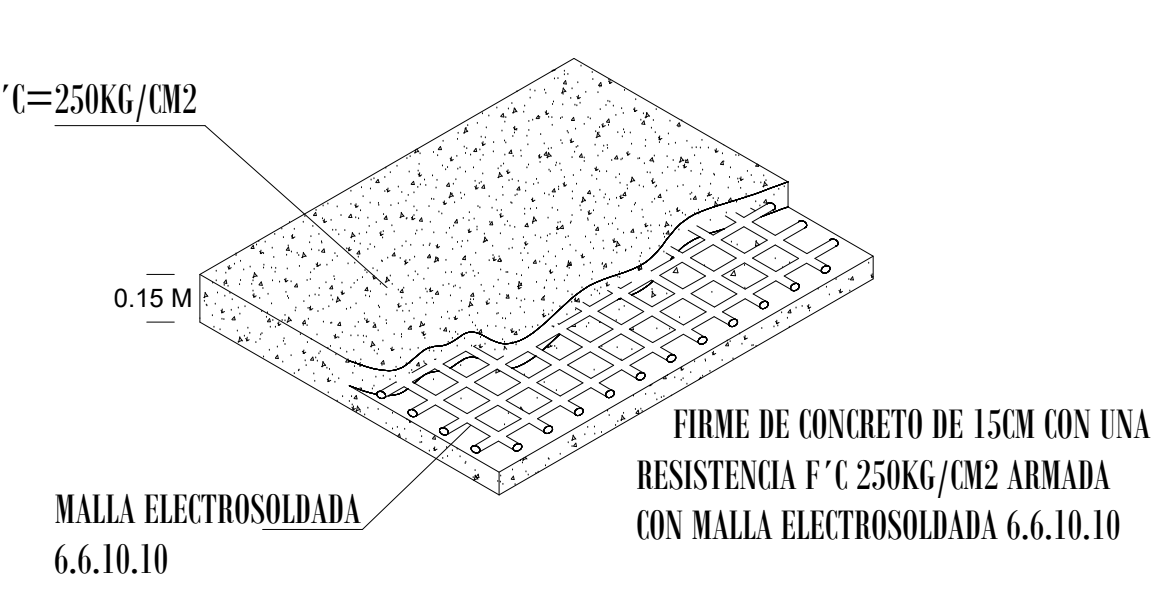

FIRME DE CONCRETO

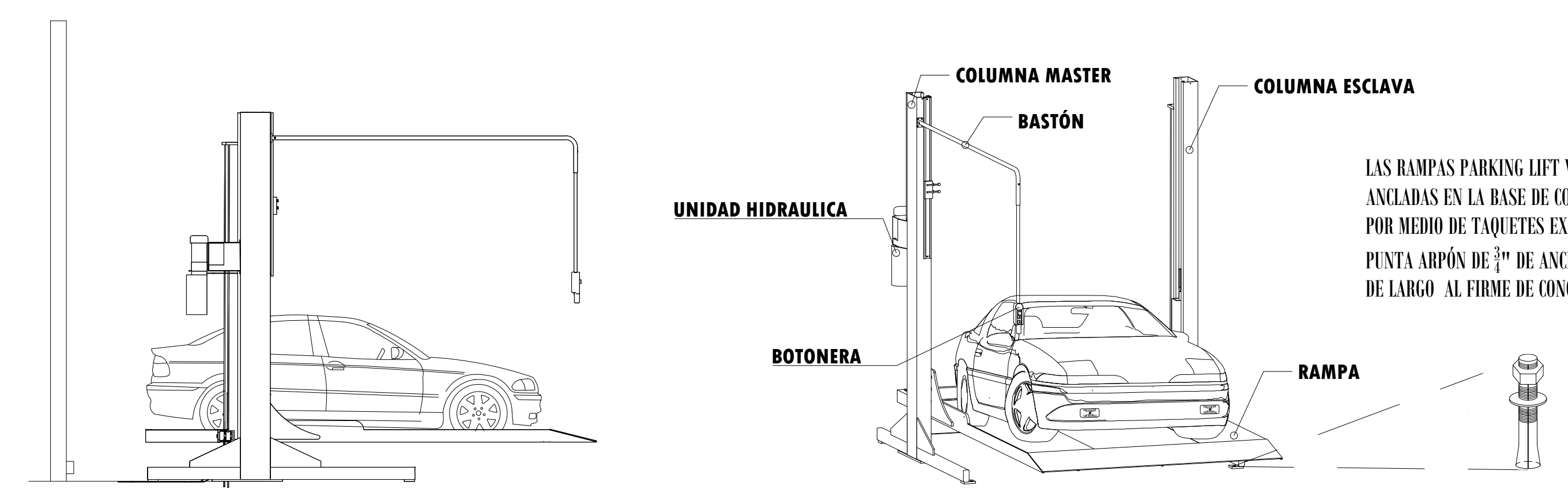

DESCRIPCIÓN DE EQUIPO

TABLA CARACTERÍSTICAS DE EQUIPO

	DIMENSIONES	COLOR	U.H.	CARGA	DISTANCIA DE RESGUARDO	ALTURA DE LEVANTE	# DE EQUIPOS
PARKING LIFT INDIVIDUALES	2.10M X 3.75M		2 HP @110 V	7000 LBS	1.20 M		1
						TOTAL	1